

โอกาสสินค้าไทย : สหรัฐฯ ฟ้องจีนทุ่มตลาดสินค้ากะทะล้อเหล็กถ่วง

สถานการณ์

คณะกรรมการการค้าระหว่างประเทศ (US International Trade Commission: USITC) รับเรื่องร้องเรียนจากบริษัท Dexter Wheel Company ตั้งอยู่ที่เมือง Elkhart รัฐอินดีแอนา เป็นผู้ผลิตกะทะล้อเหล็กถ่วง (Steel Trailer Wheel) ให้ได้ส่วนการทุ่มตลาดและการอุดหนุนสินค้ากะทะล้อเหล็กถ่วงนำเข้าจากจีน และคณะกรรมการฯ จะแจ้งผลการไต่สวนในขั้นต้นให้ทราบภายในวันที่ 8 ตุลาคม 2561

สินค้ากะทะล้อเหล็กถ่วงที่ได้รับการร้องเรียนเป็นขนาดเส้นผ่าศูนย์กลาง 12 นิ้ว - 16.5 นิ้ว และได้มาตรฐาน NHTSA 110 และ 120 สินค้าตรงตามพิกัดศุลกากร 8716.90.50 และสินค้าได้รับประเมินภาษีตอบโต้การทุ่มตลาดในอัตราร้อยละ 29.27-49.89

ในปี 2560 สหรัฐฯ นำเข้าสินค้ากะทะล้อเหล็กถ่วงเป็นมูลค่า 777.70 ล้านดอลลาร์สหรัฐฯ ขยายตัวเพิ่มขึ้นร้อยละ 10.79 โดยมีจีนเป็นแหล่งนำเข้าสำคัญที่สุด มีสัดส่วนตลาดร้อยละ 74.39 แหล่งนำเข้าอื่นๆ ได้แก่ คานาดา (ร้อยละ 12.31) เม็กซิโก (ร้อยละ 3.35) ไต้หวัน และ เยอรมนี (ร้อยละ 1.51) และ นำเข้าจากไทยมูลค่า 0.13 ล้านดอลลาร์สหรัฐฯ ลดลงจากปีที่ผ่านมาร้อยละ 97.95

แหล่งนำเข้า	ล้านเหรียญสหรัฐฯ		เพิ่ม/ลด(%)	สัดส่วนตลาด (%)
	2559	2560		
1. จีน	522.18	578.51	10.76	74.39
2. คานาดา	104.36	95.74	-8.27	12.31
3. เม็กซิโก	23.47	26.02	10.86	3.35
4. ไต้หวัน	13.30	11.74	-11.75	1.51
5. เยอรมนี	8.78	11.73	33.71	1.51
ไทย	2.66	0.13	-97.95	0.02
อื่นๆ	48.92	53.83	10.003	6.91
รวมการนำเข้า	723.67	777.70	10.79	100.00

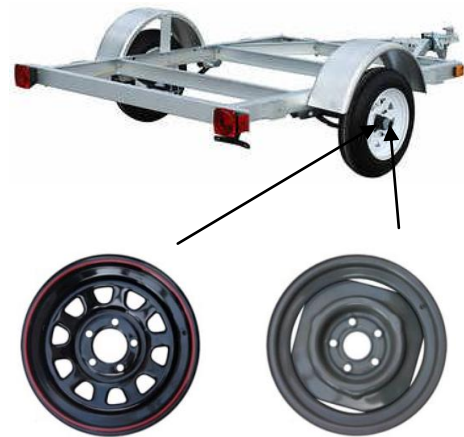

ข้อคิดเห็น

จีนเป็นแหล่งนำเข้ากะทะล้อเหล็กถ่วงที่สำคัญของสหรัฐฯ และสินค้ารายการนี้นับว่าโชคร้ายเพราะว่าจัดอยู่ในบัญชีที่สหรัฐฯ ตอบโต้จีนรอบที่สองเก็บภาษีมูลค่าสินค้า 200 พันล้านเหรียญสหรัฐฯ ในอัตราร้อยละ 25 ซึ่งหมายถึงว่า สินค้ากะทะล้อเหล็กถ่วงต้องเสียเพิ่มขึ้นจากไปจากภาษีตอบโต้การทุ่มตลาดและภาษีการตอบโต้การอุดหนุน ซึ่งจะเป็นผลให้สินค้าจีนมีราคานำเข้าสูงมาก และจะผลักดันให้ผู้นำเข้าหันเหออกจากจีน และไปเพิ่มการนำเข้าจากแหล่งผลิตอื่นๆ ดังนั้น จึงน่าจะเป็นโอกาสของสินค้ากะทะล้อเหล็กถ่วงของไทยในการเพิ่มมูลค่าและสัดส่วนตลาดในสหรัฐฯ

สำนักงานส่งเสริมการค้าในต่างประเทศ ณ นครชิคาโก

17 สิงหาคม 2561